

Reduktor Laboratoryjny Średniego ciśnienia

RL10 i RL10F

Z automatycznym i ręcznym odblokowaniem



Zastosowanie

- Redukcja ciśnienia sprężonego powietrza
- Laboratoria badawcze

Krótki opis

Gaz rozpręża się do ciśnienia wylotowego poprzez dwustopniową redukcję, uzyskując dzięki temu wysoką dokładność redukcji i dobre dynamiczne parametry regulacji przy zmianach obciążenia.

Dane techniczne

- Medium: powietrze
- Zakres temperatury: -40°C do $+60^{\circ}\text{C}$
- Zakres ciśnienia wlotowego od 0,01MPa do 0,6MPa
- Zakres ciśnienia wylotowego od 0,6 kPa do 6kPa
- Maksymalny przyływ $Q_{\max}=14\text{m}^3/\text{h}$
- SBV – zakres działania zaworu upustowego 2,2÷7,6kPa
- Przyłącza
 - wejście DN 15 nakrętka G $\frac{3}{4}$ (uszczelka metal/metal)
 - wyjście DN 25 nakrętka G1 $\frac{1}{4}$ (uszczelka gumowa)

Cechy i zalety

- Wbudowany zawór upustowy SBV
- Wbudowany zawór szybkozamykający SAV
- Wbudowane zabezpieczenie przed spadkiem ciśnienia wylotowego GMS
- Korpus ciśnieniowy – odlew aluminiowy
- Wysoka odporność króćców na zginanie przy montażu

- Automatyczne lub ręczne odblokowanie
- Wysoka dokładność redukcji
- Bardzo dobre dynamiczne parametry przy zmianach obciążenia
- Stabilność działania
- Nielimitowany okres eksploatacji, aż do zużycia urządzenia
- Montaż reduktora w dowolnej pozycji

Wersje przyłączeniowe reduktora RL10

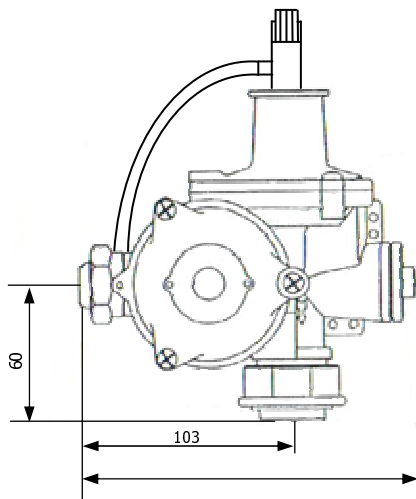

RL10

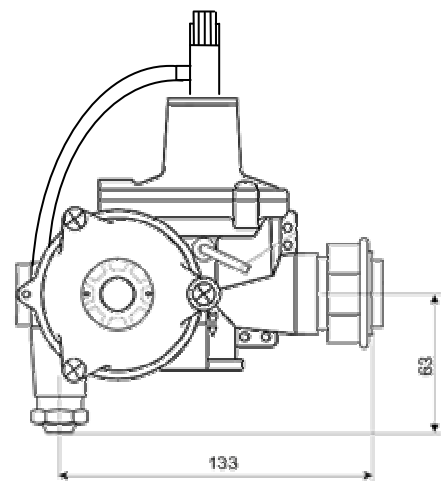

RL10F

Przykładowe wartości nastaw reduktora średniego ciśnienia typu RL10

Zakres ciśnień wlotowych	0,01MPa ÷ 0,6MPa
Zakres ciśnienia wylotowego	0,6kPa ÷ 6kPa
Przepływ maksymalny Q_{max}	14 m ³ /h
Punkt zadziałania szybkozamykającego zaworu bezpieczeństwa (SAV)	8,5 kPa
Zakres działania wydmuchowego zaworu bezpieczeństwa (SBV)	2,3 kPa ÷ 8,2 kPa

Wymiary przyłączy DN15/DN25

Zakres temperatur pracy: od -40°C do +60°C

Materiały i surowce: wg Polskiej Normy PN M 34 511, membrany wg EN 30692, korpus GD Al. Si 12 DIN 1725

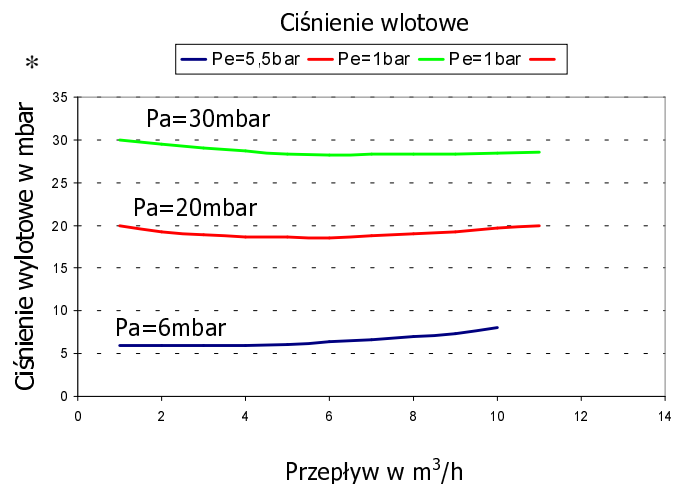
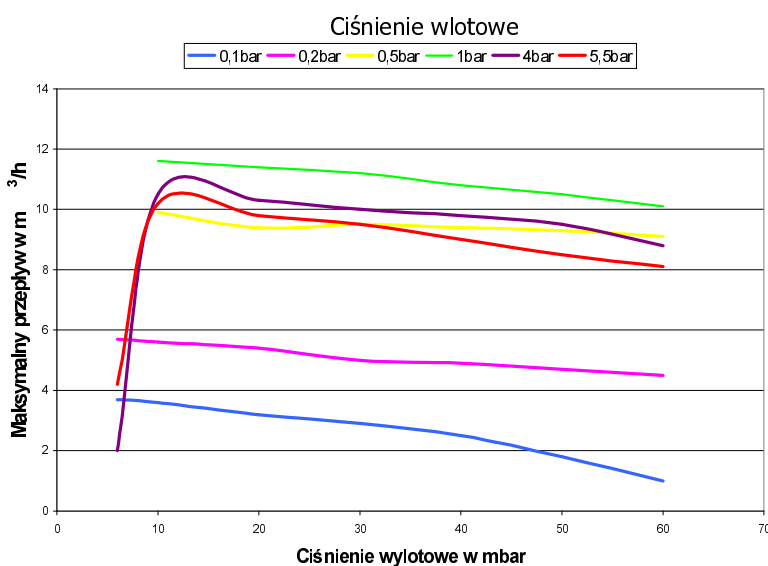

* Przykładowe nastawy

ISO 9001



Zakład Wytwórczy Urządzeń Gazowniczych „INTERGAZ” Sp. z o.o.

42-600 Tarnowskie Góry, ul. Nakielska 42/44

tel. (032) 285 88 15, fax (032) 285 24 65

intergaz@intergaz.eu, www.intergaz.eu

